

**11 класс. «Изготовить стилизованное нагрудное украшение – колье-воротник»**

Перед началом работы внимательно прочитайте задание, изучите объект труда, наличие материалов и приспособлений для работы, предоставленное в аудитории оборудование.

**Задание:** изготовить стилизованное нагрудное украшение в виде колье-воротника с декором из петель, выполненных из репсовой ленты по нижнему фигурному срезу изделия. Отделку колье-воротника выполнить в виде нашивок из фетра (прикреплённых ручными стежками) и элементов аппликации (не менее 3-х штук) с применением обмёточного ручного шва по их срезам. Дополнить декор тамбурным швом (минимум в 2-х местах) и пуговицами (3 шт.). Верхний срез изделия (горловину) обработать косой бейкой.

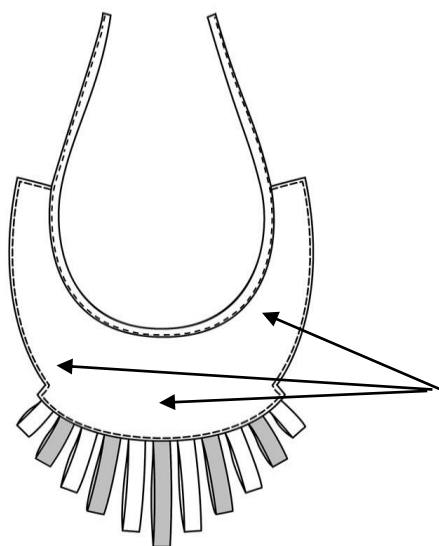

Примерные места  
крепления нашивок  
и элементов  
аппликации

**Материалы и приспособления:**

1. Образец гладкокрашеной ткани – 420 мм X 260 мм.
2. Косая бейка – 80 см.
3. Репсовая лента 2-х цветов – по 75 см каждого цвета.
4. Элементы декора:
  - образцы фетра 3-х цветов – 100 мм X 150 мм;
  - нитки мулине 3-х цветов;
  - пуговицы – 3 шт.
5. Игла с большим ушком, приспособление для выворачивания.

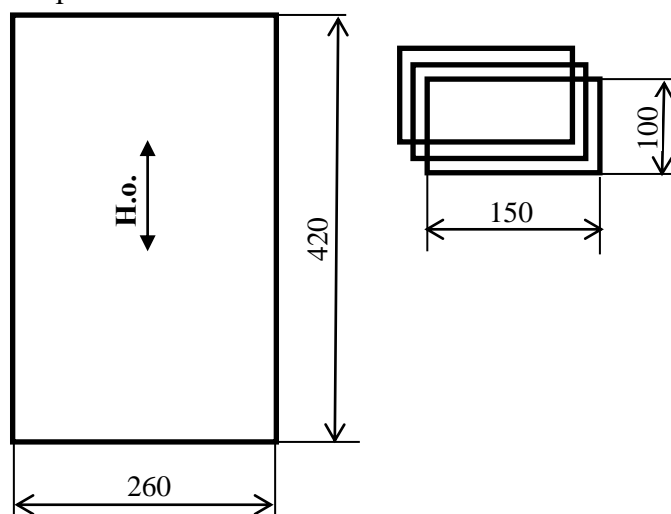

У многих народов традиционное женское шейное украшение, состоящее из жемчуга, камней, монет, бисера и бус означало богатство, достаток, процветание. Или же оберег. Монисто, обручье, ожерелье, гайтан, подвеска, колье, чокер, гривна... – как только не называли такое украшение мастерицы в прошлом.

Новое прочтение в настоящее время получило текстильное нагрудное украшение колье-воротник. Это самостоятельный аксессуар, который может преобразить любой дамский наряд модницы.



Колье-воротник очень многообразен, его внешний вид зависит от фантазии мастера, а фантазия мастера безгранична. Отсюда кружева и кожа, стразы и пуговицы, бисер и ленты, камни и перья, а также умение вышивать и выполнять аппликации.

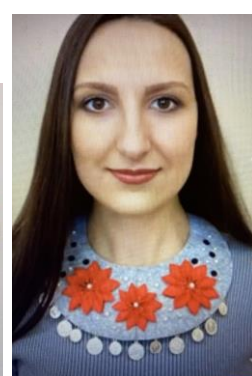
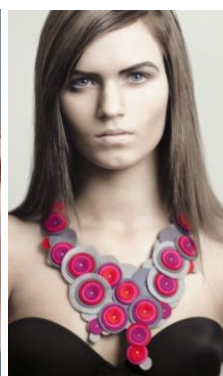

**Технологическая карта изготовления стилизованного нагрудного украшения –  
колье-воротника**

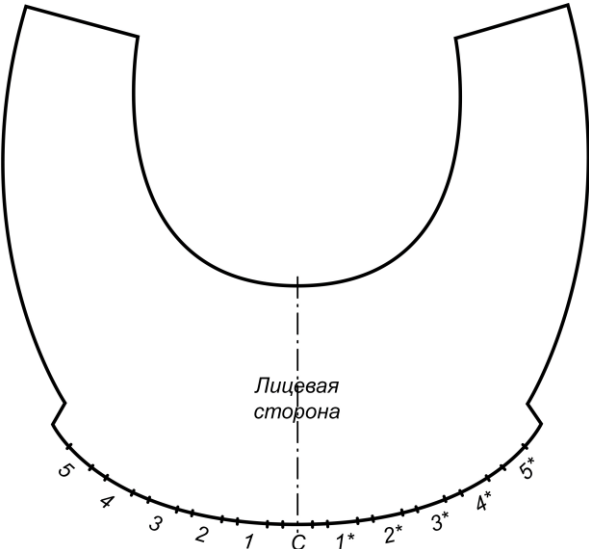
Описание операции	Графическое изображение
<p>1.Продумать характер декоративного оформления колье-воротника, особенности крепления нашивок, композиционное решение декора, место расположения элементов аппликации, ручных декоративных швов и пуговиц. При необходимости выполнить эскиз изделия и выкройки деталей нашивок и элементов аппликации в натуральную величину (использовать часть листа на стр. № 5). Рекомендуем выбирать легкие в исполнении, но эффектные способы отделки. <b>Декор с фетром выполнять рекомендуем на завершающем этапе.</b></p>	<p align="center"><i>Место для вашего эскиза (если вам это необходимо)</i></p>
<p>2.Вырезать выкройку деталей колье-воротника (смотри лист №6).</p>	
<p>3.Произвести раскрой <i>деталей</i> колье-воротника, соблюдая направление долевой нити и заданные параметры:</p> <ul style="list-style-type: none"> <li>- верхняя деталь колье-воротника;</li> <li>- нижняя деталь колье-воротника;</li> <li>- детали декора из фетра (можно раскроить позже).</li> </ul> <p>Припуск по всем срезам колье-воротника 7 мм.</p>	
<p>4. На выкроенных деталях прямыми сметочными стежками (перегибанием или лёгким проутюживанием) наметить линию середины. На лицевой стороне <i>нижней детали</i> колье-воротника (ниже фигурной линии – у самого среза детали) <b>аккуратно</b> (еле заметными линиями) отметить контрольные точки расположения петель из репсовой ленты.</p>	

5. Подготовить заготовки 11 петель для оформления декора по нижнему фигурному срезу изделия (используйте чередование 2-х предложенных цветов репсовых лент):

С (петля по оси симметрии) – 160 мм (в сложенном виде – 80);

пара 1 и 1\* - 140 мм;

пара 2 и 2\* - 120 мм;

пара 3 и 3\* - 100 мм;

пара 4 и 4\* - 80 мм;

пара 5 и 5\* - 60 мм.

Параметры длин всех заготавливаемых полосок даны с учётом припусков на обработку. Сложить заготовки декоративных петель вдвое.



6. Расположить сложенные вдвое полоски репсовой ленты на лицевой стороне *нижней детали колье-воротника* согласно предложенной разметке (срезы лент совместить с фигурным нижним срезом *нижней детали колье-воротника*).

С учётом того, что при выворачивании обтачного шва по выгнутой линии нижнего среза декоративные петли будут располагаться веерообразно, следует каждую петлю располагать точно перпендикулярно к фигурной линии нижнего среза (см.а)), то есть с **едва заметным** смещением.

7. Приколоть петли из репсовой ленты к лицевой стороне *нижней детали колье-воротника*. При желании приметать.

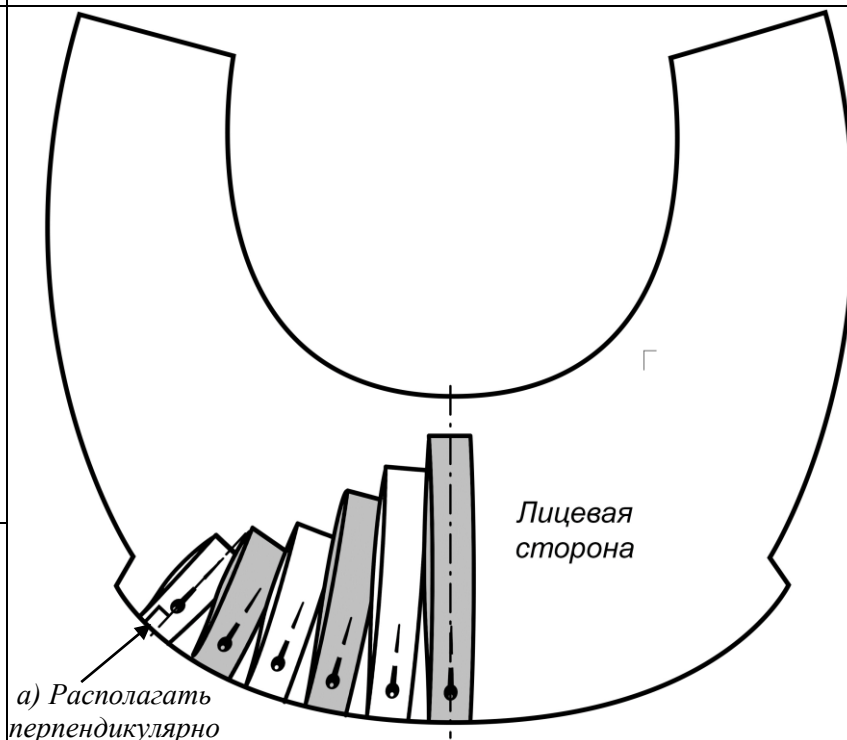

8. Сложить детали колье-воротника лицевыми сторонами друг к другу (петли останутся внутри), уровнять срезы. Сколоть, сметать по внешним выгнутым срезам изделия и его концам.

Обтачать шириной шва 7 мм.

Строчку начинать и заканчивать на срезе горловины (см. контрольные точки).

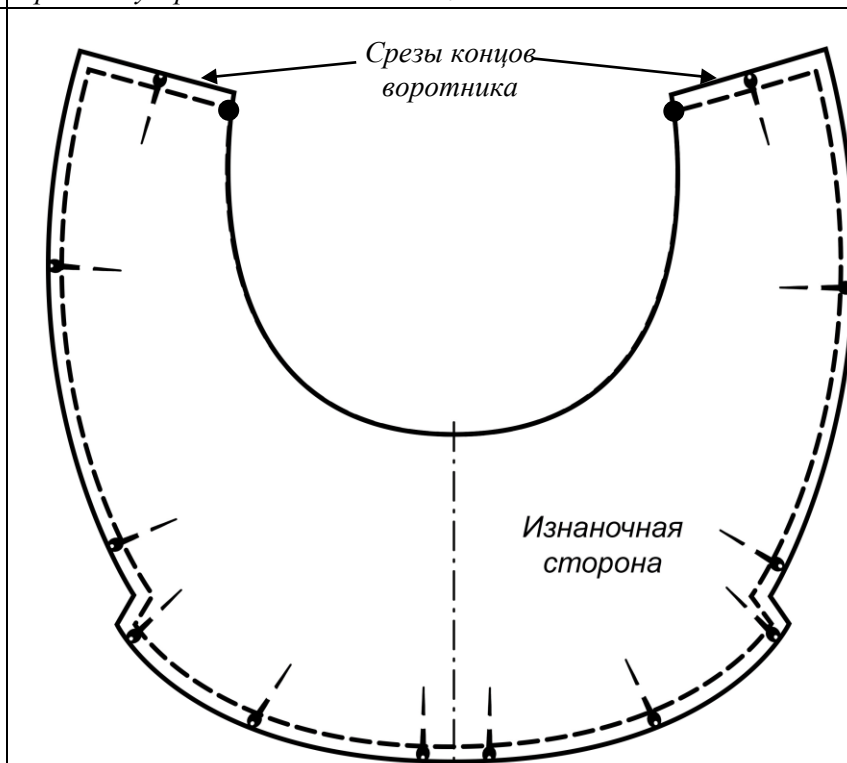

9. Отсечь излишки ткани в уголках.  
Сделать надсечки, не доходя до строчки 1–2 мм в необходимых местах.

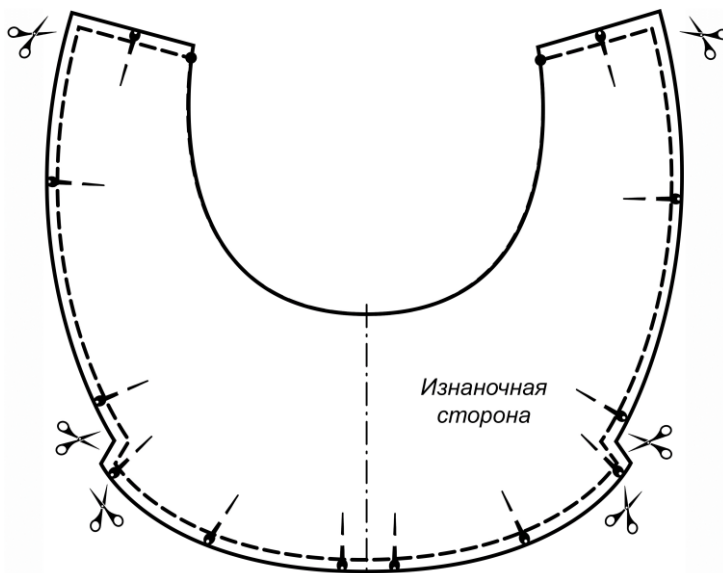

10. Вывернуть колье-воротник на лицевую сторону. Тщательно выправить обтачной шов и все углы.

11. Выметать шов обтачивания точно на ребро. Слегка приутюжить, удалить нити выметывания.

12. Хорошо проутюжить изделие, уменьшая толщину ткани в уголках, проверяя на симметричность.

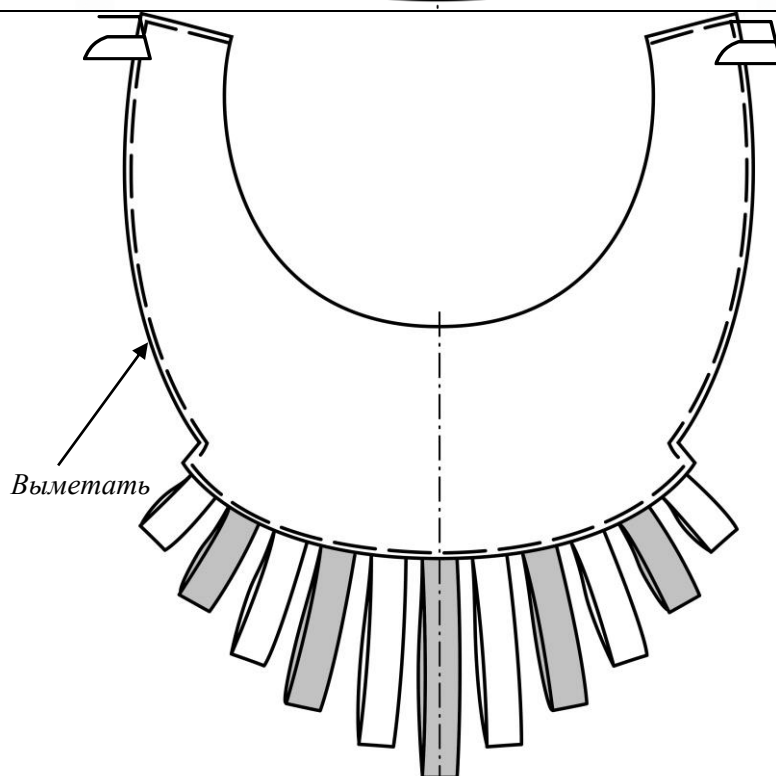

13. Отстрочить воротник по всем краям шириной шва 1 мм.  
Проутюжить.

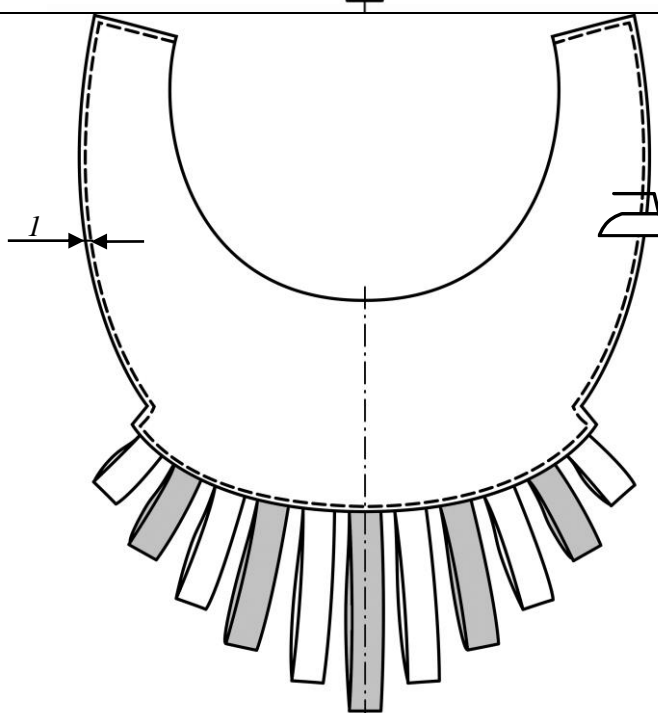

14. При необходимости осноровить срез горловины. Проверить на симметричность. Обработать срез горловины косой бейкой. Совместить середину косой бейки с осью симметрии колье-воротника по срезу горловины. Приколоть, приметать. Проложить машинную строчку по краю косой бейки на расстоянии 1 мм, образуя ленты-завязки колье-воротника (не менее 250 мм с каждой стороны).

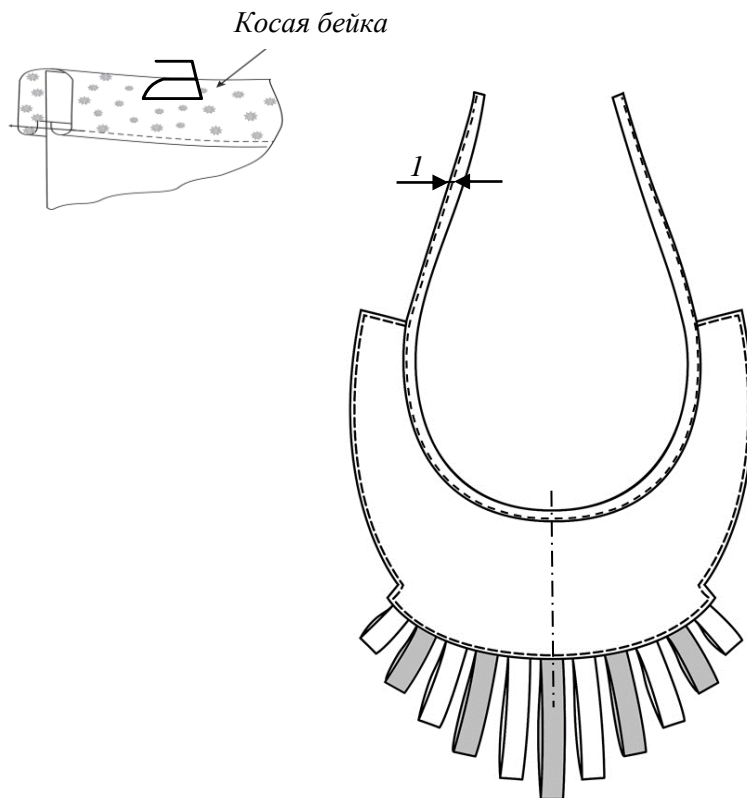

15. Используя предложенные материалы, выполнить стилизованное декоративное оформление колье-воротника (см. текст задания).

Рекомендуем выбирать легкие в исполнении, но эффектные способы отделки.

16. Произвести окончательную влажно-тепловую обработку колье-воротника. Свободные концы не завязывать.

Особые замечания: \_\_\_\_\_

Отметка о несоблюдении безопасных приемов труда: \_\_\_\_\_

Отметка об отсутствии правильной организации рабочего места и формы: \_\_\_\_\_

**Место для выполнения выкроек мотивов вышивки и элементов отделки из фетра**

Выкройка колье-воротника

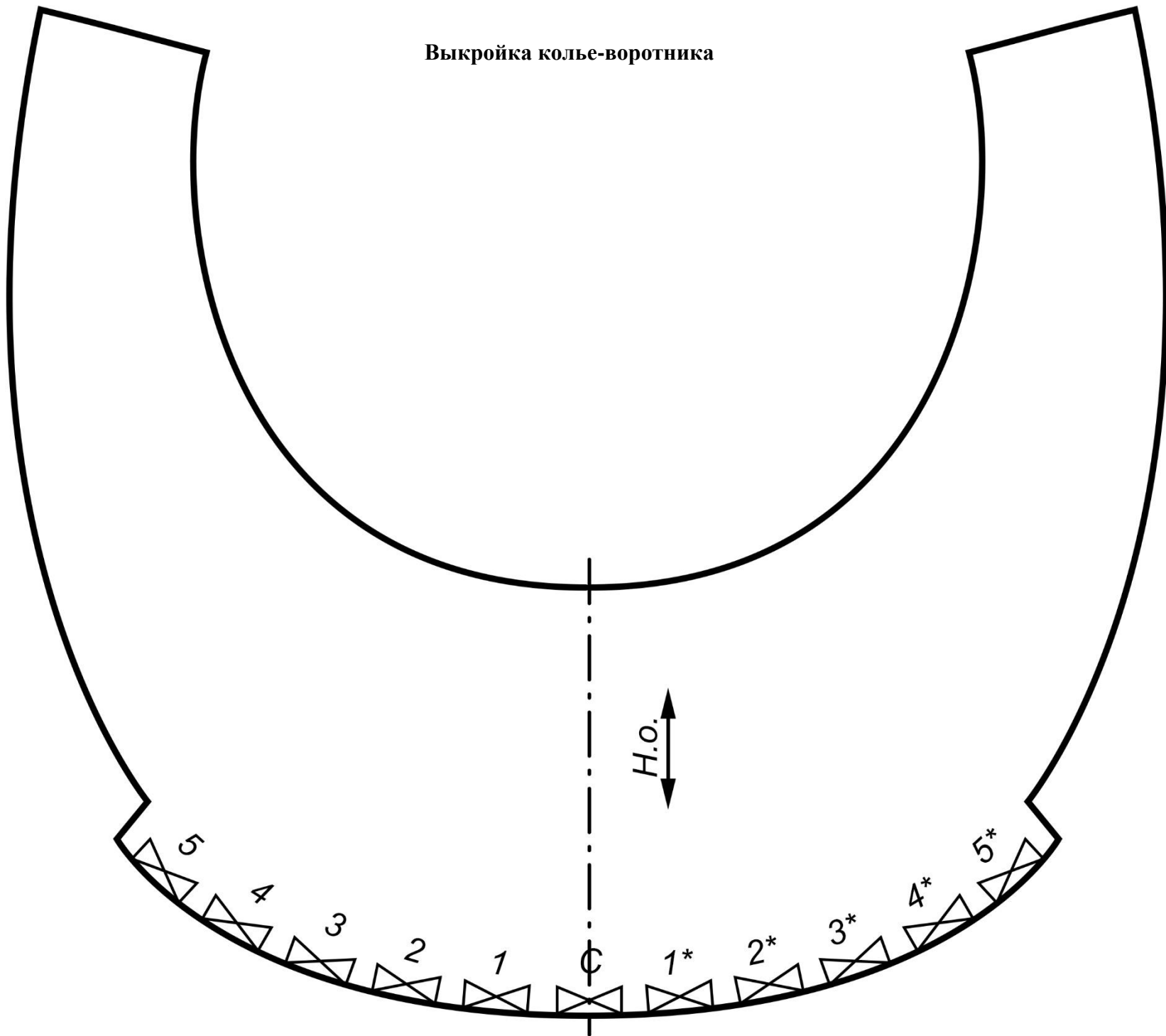



**Карта пооперационного контроля**  
**«Изготовление стилизованного нагрудного украшения – колье-воротника»**

№	Критерии оценки	Баллы	Факт
<b>Технические условия на изготовление изделия</b>		<b>10,5</b>	
1	Детали выкроены с учетом направления Н. О., в соответствии с предложенным шаблоном (без искажения формы), по модели, с правильным определением лицевых сторон (да/нет)	0,5	
2	Симметричность готового изделия по всем контурам (боковые срезы, нижний фигурный, срез горловины, срезы концов, маленький уголок-уступ по бокам нижнего фигурного среза) (да/нет)	1	
3	Уголки симметричные (на концах колье-воротника; по нижнему фигурному срезу – около маленьких уступов) (да/нет)	0,4	
4	Высота изделия 80 мм±8мм (измерять по оси симметрии с учётом ширины косой бейки) (да/нет)	0,5	
5	Величина концов колье-воротника 30 мм±8 мм (измерять в сложенном виде и с учётом ширины косой бейки); на обеих сторонах величина одинакова (да/нет)	0,5	
6	Ширина изделия 100 мм±8 мм (измерять в сложенном виде по перпендикуляру от средней точки на горловине до обтачного шва по боковому срезу изделия) (да/нет)	0,5	
7	Качественная строчка обтачивания (7 мм±1и во всех местах величина одинакова, припуски в уголках отсечены, надсечки в маленьких уступах выполнены) (да/нет)	0,6	
8	Обтачной шов выметан ребро, уголки хорошо выправлены, без нарушения целостности углов, с отсутствием грязных мест проколов от неправильного выбора цвета ниток при выполнении временных стежков, с наличием ВТО (да/нет)	1,5	
9	Качество обработки декоративных петель из репсовой ленты (по модели – 11 шт, с чередованием цветов, с веерным размещением после выворачивания, с равномерным расстоянием между каждой петлёй, с уменьшением размерных показаний, с явной визуальной симметрией, величины укладываются в заявленный размерный диапазон±5 мм каждая петля: С – 75 мм, 1 и 1* - 65 мм, 2 и 2* - 55 мм, 3 и 3* - 45 мм, 4 и 4* - 35 мм, 5 и 5* - 25 мм) (да/нет)	2	
10	Качественная отделочная строчка (по модели, по краю 1 мм±1 мм) (да/нет)	1	
11	Качество обработки горловины косой бейкой (без складок и заминов, захвачены все материалы, ширина косой бейки по всей длине одинакова, аккуратное оформление конца (без роспуска), строчка ровная, в край, горловина не растянута, с качеством ВТО, со свободными концами не менее 25 мм) (да/нет)	2	
<b>Характер оформления изделия декором и окончательная отделка</b>		<b>4,5</b>	
12	Декор в виде нашивок из предложенных материалов присутствует, поддерживает возможность использования его в качестве отделки предложенного к обработке нагрудного женского украшения (да/нет)	0,2	
13	Декоративное оформление элементов аппликации присутствует, их не менее 3-х, выполнено с качеством обмёточного шва, тамбурный шов в отделку введён (хотя бы в 2-х местах) и с качественным оформлением, с применением разных цветов фетра, с использованием ниток-мулине, с применением всех 3-х пуговиц и их качественным креплением (да/нет)	2	
14	Ручные стежки крепления нашивок выполнены технологически грамотно и качественно, без искажения форм деталей декора (нашивок) (да/нет)	0,5	
15	Разработанный декор обладает определённой сложностью (с учётом сложности форм раскроенных нашивок и объёма работы по декорированию) (да/нет)	0,9	
16	Композиционное решение всех элементов декора уместно, согласовано с размерами всей работы, с учётом гармоничных цветовых сочетаний (да/нет)	0,6	
17	Окончательная отделка выполнена (нити временного назначения удалены, наличие закрепок с их оптимальной длиной, качество окончательной ВТО) (да/нет; (5-7) ±1 мм)	0,3	
<b>Итого:</b>		<b>15</b>	